



WALTHER



PGS II KIT

**OPERATING
INSTRUCTIONS**

WWW.UMAREX.COM

EN 01 Muzzle	DE 01 Mündung	FR 01 Bouche	ES 01 Boca del cañón
02 Lamp compartment	02 Lampenfach	02 Compartiment pour lampe	02 Compartimiento de la lámpara
03 Barrel lock	03 Laufverriegelung	03 Verrouillage du canon	03 Bloqueo del cañón
04 Lamp switch	04 Lampenschalter	04 Interrupteur de la lampe	04 Interruptor de la lámpara
05 Viewport	05 Kontrollfenster	05 Fenêtre de contrôle	05 Ventanilla de inspección
06 Trigger	06 Abzug	06 Détente	06 Gatillo
07 Cartridge compartment	07 Kartuschenfach	07 Compartiment à cartouche	07 Compartimiento del cartucho
IT 01 Bocca	RU 01 Дуло	PL 01 Wylot lufy	TR 01 Namlu ağzı
02 Vano lampada	02 Отсек для лампы	02 Komora na lampę	02 Lamba bölmesi
03 Sistema di chiusura delle canne	03 Блокировка ствола	03 Blokada lufy	03 Namlu kilidi
04 Interruttore lampada	04 Выключатель лампы	04 Włącznik lampy	04 Lamba düğmesi
05 Finestra di controllo	05 Контрольное окно	05 Okienko kontrolne	05 Kontrol penceresi
06 Grilletto	06 Спусковой крючок	06 Spust	06 Tetik
07 Vano cartucce	07 Патронник	07 Komora na nabój	07 Kartuş bölmesi





CAUTION

For your own safety and the safety of others, carefully read these instructions before using this personal defense device. Buyers and owners must observe all rules concerning the use and ownership of such devices. Modifying this personal defense device may result in a change of its classification under weapons law and is therefore prohibited. In such cases the manufacturer's warranty will immediately become void.

WARNING

Do not carry this personal defense device in public or use it to make threats. This can cause it to be mistaken for a real firearm and is therefore considered a criminal offense. Do not alter the color of the personal defense device or the markings on it in order to make it look more like a real firearm. This is dangerous and is considered a criminal offense.



ACHTUNG

Zu Ihrer eigenen und zur Sicherheit anderer lesen Sie die Bedienungsanleitung vollständig und sorgfältig durch, bevor Sie mit dem Reizstoffsprühergerät erstmalig hantieren. Käufer und Besitzer haben die Pflicht, alle Regeln über den Gebrauch und den Besitz von Reizstoffsprühergeräten zu befolgen. Jede Änderung an diesem Reizstoffsprühergerät kann zu einer Änderung der waffenrechtlichen Einstufung führen und ist somit unzulässig. Die Gewährleistung des Herstellers erlischt in diesem Fall sofort.

Dieses Reizstoffsprühergerät ist frei erwerbbar ab 14 Jahre oder älter. Nur zur Tierabwehr bestimmt.

WARNUNG

Dieses Reizstoffsprühergerät nicht in der Öffentlichkeit führen oder mit ihm drohen – es führt zu Verwechslung mit echten Waffen und gilt als Straftat. Ändern Sie keinesfalls die Farbe und Markierungen des Reizstoffsprühergeräts, um das Aussehen einer realen Schusswaffe anzugleichen. Dies ist gefährlich und gilt als Straftat.



ATTENTION

Pour votre propre sécurité et celle des autres, veuillez lire intégralement et attentivement le mode d'emploi avant de manipuler pour la première fois le pulvérisateur de défense au poivre. Les acheteurs et les détenteurs sont dans l'obligation de respecter toutes les règles relatives à l'utilisation et la possession de pulvérisateurs de défense au poivre. Toute modification sur ce pulvérisateur de défense au poivre peut entraîner un changement de son classement selon la législation en matière d'armes, et est par conséquent interdite. Dans le cas contraire, le droit à garantie du fabricant s'éteint immédiatement.

MISE EN GARDE

Ne pas porter ce pulvérisateur de défense au poivre dans l'espace public et ne pas l'utiliser pour menacer – il y a risque de confusion avec une véritable arme, ce qui est considéré comme un délit. Ne modifier en aucun cas la couleur et les marquages du pulvérisateur de défense au poivre pour lui donner l'apparence d'une véritable arme à feu. Cela est dangereux et est considéré comme un délit.



ATENCIÓN

Por su propia seguridad y la de los demás, lea detenidamente las instrucciones de uso completas antes de usar por primera vez el dispositivo de pulverización irritante. Los vendedores y compradores están obligados a cumplir todas las normas de uso y posesión de dispositivos de pulverización irritante. Cualquier modificación de este dispositivo de pulverización irritante puede resultar en un cambio de su clasificación legal y, por lo tanto, está prohibida. En este caso, la garantía del fabricante perderá su validez inmediatamente.

AVISO

No porte en público este dispositivo de pulverización irritante ni lo use como amenaza, ya que podría ser confundido con un arma real y se considera un delito. No cambie la coloración ni las marcas del dispositivo de pulverización irritante para hacer que parezca un arma de fuego real. Esto es peligroso y se considera un delito.



ATTENZIONE

Raccomandiamo, per la vostra e per l'altrui sicurezza, di leggere attentamente e completamente le istruzioni per l'uso prima di maneggiare il nebulizzatore di sostanze irritanti. L'acquirente e il detentore hanno l'obbligo di seguire tutte le regole per il possesso e l'utilizzo di nebulizzatori di sostanze irritanti. Qualsiasi modifica del dispositivo può portare a una variazione della classificazione secondo le norme sul possesso e sull'uso delle armi e pertanto non è ammessa. In questo caso la garanzia del produttore decade con effetto immediato.

AVVERTENZA

Non portare con sé o brandire minacciosamente in pubblico il nebulizzatore di sostanze irritanti: potrebbe essere considerato un'arma da fuoco vera e propria e costituire un reato. Non modificare in nessun caso il colore e le marcature del nebulizzatore nell'intento di farlo assomigliare a una reale arma da fuoco. Un'operazione di questo tipo è pericolosa e può costituire un reato.



ВНИМАНИЕ

В целях Вашей собственной безопасности и безопасности других внимательно прочтите всю инструкцию по эксплуатации, прежде чем предпринять первую попытку обращения с устройством распыления раздражающего вещества. Покупатель и владелец устройств распыления раздражающего вещества обязаны соблюдать все правила пользования и владения устройствами распыления раздражающего вещества. Любое изменение конструкции этого устройства распыления раздражающего вещества может привести к изменению категории оружия и потому недопустимо. В этом случае гарантийные обязательства производителя автоматически теряют силу.

ПРЕДУПРЕЖДЕНИЕ

Не носить это устройство распыления раздражающего вещества в общественных местах и не грозить им – оно может быть воспринято как настоящее оружие – это считается уголовно наказуемым деянием. Ни в коем случае не изменяйте цвет и маркировку устройства распыления раздражающего вещества, чтобы еще более уподобить его внешний вид реальному огнестрельному оружию. Это опасно и считается уголовно наказуемым деянием.



UWAGA

Dla własnego bezpieczeństwa oraz dla bezpieczeństwa innych osób należy przeczytać w całości i starannie instrukcję obsługi przed pierwszym kontaktem z rozpylaczem gazu drażniącego. Obowiązkiem nabywcy i posiadacza jest przestrzeganie wszystkich zasad dotyczących użytkowania i posiadania rozpylaczy gazu drażniącego. Każda zmiana przeprowadzona na rozpylaczu gazu drażniącego może prowadzić do zmiany klasyfikacji prawnej broni i w związku z tym jest niedopuszczalna. W takim przypadku następuje natychmiastowe wygaśnięcie gwarancji producenta.

OSTRZEŻENIE

Nie nosić ani nie grozić tym rozpylaczem gazu drażniącego – może to doprowadzić do pomylenia z prawdziwą bronią i jest traktowane jak czyn karalny. W żadnym wypadku nie wolno zmieniać kolorystyki ani oznaczeń rozpylacza gazu drażniącego celem upodobnienia go do prawdziwej broni palnej. Jest to niebezpieczne i jest traktowane jako czyn karalny.



DİKKAT

Hem kendinizin hem de başkalarının emniyeti için, tahriş edici madde püskürtme aparatını ilk defa elinize almadan önce kullanım kılavuzunu tam olarak ve itina ile okuyun. Satın alan veya sahibi olan kişiler, tahriş edici madde püskürtme aparatlarının kullanılması ve bulundurulması ile ilgili tüm kurallara uymakla yükümlüdürler. Bu tahriş edici madde püskürtme aparatı üzerinde yapılacak her türlü değişiklik, silah mevzuatına göre yapılan sınıflandırmanın değişmesine neden olabilir ve bu nedenle yasaktır. Üreticinin vermiş olduğu garanti bu durumda geçerliliğini derhal kaybeder.

UYARI

Bu tahriş edici madde püskürtme aparatını umuma açık yerlerde taşımayın ve onunla kimseyi tehdit etmeyin – gerçek silahlarla karıştırılmasına yol açacağı bu durum suç sayılır. Kesinlikle tahriş edici madde püskürtme aparatının rengini ve işaretlerini, görünümünü gerçek bir ateşli silaha benzeterek şekilde değiştirmeyin. Bunu yapmak tehlikelidir ve suç sayılır.



4

BATTERY CHANGE • BATTERIEWECHSEL • CHANGEMENT DE LA BATTERIE • CAMBIO DE LA BATERÍA
SOSTITUZIONE BATTERIA • ЗАМЕНА ЭЛЕМЕНТОВ ПИТАНИЯ • WYMIANA BATERII • PIL DEĞİŞİMİ

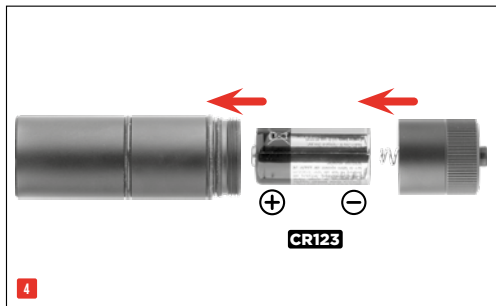
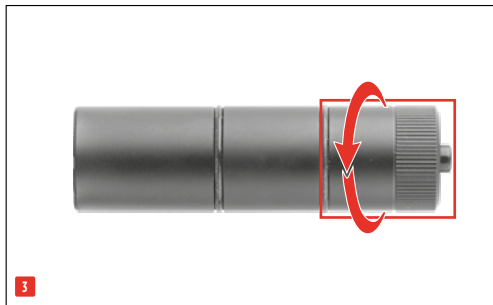
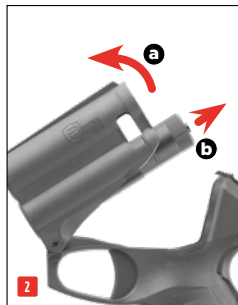

**CAUTION**

- Before using pepper or irritant cartridges, practice with a water cartridge.

ACHTUNG

- Vor Gebrauch von Pfeffer- oder Reizstoffkartuschen mit einer Wasserkartusche trainieren.

ATTENTION

- Avant d'utiliser des cartouches au poivre ou irritantes, s'entraîner avec une cartouche d'eau.

ATENCIÓN

- Entrene con un cartucho de agua antes de usar cartuchos de pimienta o cartuchos irritantes.

ATTENZIONE

- Allenarsi con una cartuccia ad acqua prima di utilizzare cartucce al peperoncino o contenenti sostanze irritanti.

ВНИМАНИЕ

- Перед применением перцового баллончика или баллончика с раздражающим веществом потренируйтесь на баллончике с водой.

UWAGA

- Przed użyciem kartuszy pieprzowych lub z gazem drażniącym przeprowadzić trening z kartuszem wodnym.

DIKKAT

- Biber gazı ya da tahriş edici madde kartuşları kullanmadan önce bir su kartuşuyla alıştırma yapın.

Cartridges
 Kartuschen
 Cartouches
 Cartuchos
 Cartucce
 Баллончики
 Kartusze
 Kartuslar

2.2050.1:

Pepper Spray Cartridge
 Pfefferspraykartusche
 Cartouche d'aérosol au poivre
 Cartucho de spray de pimienta
 Cartuccia spray al peperoncino
 Патрон перцовый
 Nabój z gazem pieprzowym
 Biber gazı kartuşu

2.2050.2:

Pepper Gel Cartridge
 Pfeffergelkartusche
 Cartouche au gel poivre
 Cartucho de gel de pimienta
 Cartuccia gel al peperoncino
 Гелевый перцовый баллончик
 Kartusz z żelem pieprzowym
 Biber gazı jel kartuşu

2.2050.3:

Training Cartridge
 Trainingskartusche
 Cartouche d'entraînement
 Cartucho de entrenamiento
 Cartuccia per allenamento
 Баллончик для тренировок
 Kartusz treningowy
 Ağıstırma/Eğitim kartuşu

Content • Inhalt • Contenu • Contenido
 Contenuto • Содержимое • Pojemność • İçerigi

11 ml 2511 ml 2511 ml 25

Active ingredient • Wirkstoff • Ingrédient
 actif • Materia activa • Principio attivo •
 Действующее вещество • Składnik aktywny
 • Etken madde

10% Oleoresin Capsicum

10% Oleoresin Capsicum

H₂O

Range • Reichweite • Portée • Alcance
 Portata • Дальность действия
 Zasięg • Menzıl

up to 4,5 m • bis zu 4,5 m • jusqu'à 4,5 m • hasta 4,5 m • fino a 4,5 m • 4,5 m • do 4,5 m • 4,5 m

Marker UV



-

Type of spray • Sprühart • Type de jet
 Tipo de pulverización • Tipo di spruzzo • Вид
 распыления Rodzaj rozpylania • Püskürtme
 türü

Ballistic jet • Ballistischer Strahl • Jet ballistique • Chorro ballístico • Getto balistico • Баллистическая струя • Strumień balistyczny • Balistik huzme

GHS



ITEM NO.	2.2050.1	2.2050.2	2.2050.3
H280	○	○	○
H315	○	○	
H319	○	○	
H335	○	○	
P102	○	○	○
P210	○	○	○
P211	○	○	
P251	○	○	○
P302+P352	○	○	
P305+P351+P338	○	○	
P337+P313	○	○	
P410	○	○	○
P412	○	○	○

H&P

H280	Contains gas under pressure; may explode if heated • Enthält Gas unter Druck; kann bei Erwärmung explodieren. • Contient un gaz sous pression ; peut exploser sous l'effet de la chaleur • Contiene gas a presión; puede explotar si se calienta • Contiene gas sotto pressione; può esplodere se riscaldato. • Содержит газ под давлением; при нагревании может произойти взрыв • Zawiera gaz pod ciśnieniem; ogrzanie grozi wybuchem. • Basıncı gaz içerir; ısıtıldığında patlayabilir.
H315	Causes skin irritation • Verursacht Hautreizungen. • Provoque une irritation cutanée • Provoca irritación cutánea • Provoca irritazione cutanea. • Вызывает раздражение кожи • Działa drażniąco na oczy. • Gilt tahrişine yol açar.
H319	Causes serious eye irritation • Verursacht schwere Augenreizung. • Provoque une sévère irritation des yeux • Provoca irritación ocular grave • Provoca grave irritazione oculare. • Вызывает серьезное раздражение глаз • Działa drażniąco na oczy. • Ciddi göz tahrişine yol açar.
H335	May cause respiratory irritation • Kann die Atemwege reizen. • Peut irriter les voies respiratoires • Puede irritar las vías respiratorias • Può irritare le vie respiratorie. • Может вызывать раздражение дыхательных путей • Może powodować podrażnienie dróg oddechowych. • Solunum yolu tahrişine yol açabilir.
P102	Keep out of reach of children. • Darf nicht in die Hände von Kindern gelangen. • Tenir hors de portée des enfants. • Mantener fuera del alcance de los niños. • Tenere fuori dalla portata dei bambini. • Держать в месте, не доступном для детей. • Chronić przed dziećmi. • Çocukların erişmeyeceği yerde saklayın.
P210	Keep away from heat, hot surfaces, sparks, open flame and other ignition sources. No smoking. • Von Hitze, heißen Oberflächen, Funken, offenen Flammen und anderen Zündquellen fernhalten. Nicht rauchen. • Tenir à l'écart de la chaleur, des surfaces chaudes, des étincelles, des flammes nues et de toute autre source d'inflammation. Ne pas fumer. • Mantener alejado del calor, de superficies calientes, de chispas, de llamas abiertas y de cualquier otra fuente de ignición. No fumar. • Tenere lontano da fonti di calore, superfici calde, scintille, fiamme libere o altre fonti di accensione. Non fumare. • Беречь от источников воспламенения, тепла, искр, открытого огня. -Не курить. • Przechowywać z dala od źródeł ciepła, gorących powierzchni, źródeł iskrzenia, otwartego ognia i innych źródeł zapłonu. Nie palić. • Isidan/kıvılcımdan/alevden/sıcak yüzeylerden uzak tutun. – Sigara içilmez.
P211	Do not spray on an open flame or other ignition source. • Nicht gegen offene Flamme oder andere Zündquelle sprühen. • Ne pas vaporiser sur une flamme nue ou sur toute autre source d'ignition. • No vaporizar sobre una llama al descubierto o cualquier otra fuente de ignición. • Non vaporizzare su una fiamma libera o altra fonte di accensione. • Не направлять распыленную жидкость на открытое пламя или другие источники возгорания. • Nie rozpylać nad otwartym ogniem lub innym źródłem zapłonu. • Alevle veya diğer ateş kaynaklarına doğru püskürtmeyin.
P251	Do not pierce or burn, even after use. • Nicht durchstechen oder verbrennen, auch nicht nach Gebrauch. • Ne pas perforer, ni brûler, même après usage. • No perforar ni quemar, incluso después de su uso. • Non perforare né bruciare, neppure dopo l'uso. • не прокалывать и не сжигать, даже после использования. • Nie przekłuwać ani nie spalać, nawet po zużyciu. • Basıncı kap: Kullanımdan sonra bile delmeyin veya yakmayın.

H&P

P302+P352

IF ON SKIN: Wash with plenty of water and soap. • BEI BERÜHRUNG MIT DER HAUT: Mit viel Wasser und Seife waschen. • EN CAS DE CONTACT AVEC LA PEAU: Laver abondamment à l'eau et au savon. EN CASO DE CONTACTO CON LA PIEL: Lavar con abundante agua y jabón. • IN CASO DI CONTATTO CON LA PELLE: lavare abbondantemente con acqua e sapone • ПРИ ПОПАДАНИИ НА КОЖУ: Промыть большим количеством воды с мылом. • W PRZYPADKU KONTAKTU ZE SKÓRĄ: Umyć dużą ilością wody z mydłem. • CİLDİN ÜZERİNDE OLMASI HALİNDE: Bol sabun ve su ile yıkayın.

P305+
P351+P338

IF IN EYES: Rinse cautiously with water for several minutes. Remove contact lenses, if present and easy to do. Continue rinsing. • BEI KONTAKT MIT DEN AUGEN: Einige Minuten lang behutsam mit Wasser spülen. Eventuell vorhandene Kontaktlinsen nach Möglichkeit entfernen. Weiter spülen. • EN CAS DE CONTACT AVEC LES YEUX: rincer avec précaution à l'eau pendant plusieurs minutes. Enlever les lentilles de contact si la victime en porte et si elles peuvent être facilement enlevées. Continuer à rincer. • EN CASO DE CONTACTO CON LOS OJOS: Aclarar cuidadosamente con agua durante varios minutos. Quitar las lentes de contacto, si lleva y resulta fácil. Seguir aclarando. • IN CASO DI CONTATTO CON GLI OCCHI: sciacquare accuratamente per parecchi minuti. Togliere le eventuali lenti a contatto se è agevole farlo. Continuare a sciacquare. • ПРИ ПОПАДАНИИ В ГЛАЗА: Осторожно промыть глаза водой в течение нескольких минут. Снять контактные линзы, если вы пользуетесь ими и если это легко сделать. Продолжить промывание глаз. • W PRZYPADKU DOSTANIA SIĘ DO OCZU: Ostrożnie płukać wodą przez kilka minut. Wyjąć soczewki kontaktowe, jeżeli są i można je łatwo usunąć. Nadal płukać. • GÖZLE TEMASI HALİNDE: Su ile birkaç dakika dikkatlice durulayın. Kontakt lens varsa ve çıkarması kolaysa, çıkarın. Sürekli durulayın.

P337+P313

If eye irritation persists: Get medical advice / attention. • Bei anhaltender Augenreizung: Ärztlichen Rat einholen/ärztliche Hilfe hinzuziehen. • Si l'irritation oculaire persiste : consulter un médecin. • Si persiste la irritación ocular: Consultar a un médico. • Se l'irritazione degli occhi persiste, consultare un medico. • Если раздражение глаз продолжается: обратиться к врачу. • W przypadku utrzymywania się działania drażniącego na oczy: Zasięgnąć porady/zgłosić się pod opiekę lekarza. • Göz tahrişinin geçmemesi halinde: Tıbbi tavsiye alın/doktorunuza başvurun.

P410

Protect from sunlight. • Vor Sonnenbestrahlung schützen. • Protéger du rayonnement solaire. • Proteger de la luz del sol. • Proteggere dai raggi solari. • Беречь от солнечных лучей. • Chronić przed światłem słonecznym. Güneş ışığından koruyun.

P412

Do not expose to temperatures exceeding 50° C / 122° F. • Nicht Temperaturen von mehr als 50°C/122°F aussetzen. • Ne pas exposer à une température supérieure à 50°C/122°F. • No exponer a temperaturas superiores a 50°C/122°F. • Non esporre a temperature superiori a 50°C/122°F. • Не подвергать воздействию температур свыше 50°C/122°F. • Nie wystawiać na działanie temperatury przekraczającej 50 °C/122 °F. • 50 °C/122 °F aşan sıcaklıklara maruz bırakmayın.

Mode • Modus • Mode • Modo • Modo • Режим • Tryb • Mod	Momentary Light / Momentlicht / Lumière momentanée / Luz momentánea / Luce momentanea / Осветительная вспышка / Światło chwilowe / Anlık ışık
Brightness • Helligkeit • Luminosité • Brillo • Luminosità • Яркость • Jasność • Aydınlatma gücü	200 lm
LED	OSRAM P8
Battery • Batterie • Batterie • Bateria • Batteria • Элемент питания • Bateria • Pil	1x CR123 (3,0 V)
Max. beam range • Leuchtweite • portée lumineuse max. • alcance de iluminación máx.	110 m
Run time • Leuchtdauer • Durée d'éclairage • Autonomía • Autonomia • Длительность освещения Czas świecenia • Isiklandırma süresi	4,5 h
Protection level • Schutzklasse • degré de protection • grado de protección • Classe di protezione • Класс защиты • Klasa ochrony • Koruma sınıfı	IPX7
Spray Range • Sprühreichweite • Portée de pulvérisation • Alcance de la pulverización • Portata spruzzo • Дальность распыления • Zasięg rozpylania • Puskürtme menzili	up to 4,5 m • bis zu 4,5 m • jusqu'à 4,5 m • hasta 4,5 m • fino a 4,5 m • 4,5 m • do 4,5 m • 4,5 m
Weight • Gewicht • Poids • Peso • Peso • Bec • Waga • Ağırlık	212 g
Overall length • Gesamtlänge • Longueur • Longitud Lunghezza • Длина • Długość całkowita • Toplam uzunluk	120 mm

**PROBLEMS • PROBLEME
 DYSFONCTIONNEMENTS • PROBLEMAS
 PROBLEMI • ПРОБЛЕМЫ
 PROBLEMY • PROBLEMLER**

**POSSIBLE CAUSES • MÖGLICHE GRÜNDE
 CAUSES POSSIBLES • POSIBLES CAUSAS
 POSSIBILI CAUSE • ВОЗМОЖНЫЕ ПРИЧИНЫ
 MOĞLIWE PRZYCZYNY • OLASI NEDENLER**

Red nozzle missing
 Rote Düse fehlt
 Buse rouge manquante
 Falta la tobera roja
 Ugello rosso mancante
 Отсутствует красное сопло
 Brak czerwonej dyszy
 Kırmızı püskürtme memesi eksik

Cartridge is empty
 Kartusche leer
 Cartouche vide
 Cartucho vacío
 Cartuccia vuota
 Баллончик пустой
 Kartusz pusty
 Kartuş boş

Device cannot be closed • Gerät lässt sich nicht schließen
 Le pulvérisateur ne se ferme pas • Imposible cerrar el dispositi-
 vo • Impossibile chiudere il dispositivo • Малая скорость струи
 Nie da się zamknąć urządzenia • Karatılamıyor

Device does not spray • Gerät sprüht nicht
 Le pulvérisateur ne pulvérise pas • El dispositivo no pulveriza
 Il dispositivo non spruzza • Устройство не распыляет •
 Urządzenie nie rozpyla • Püskürtmüyor



Cartridge loaded incorrectly
Kartusche falsch geladen
Cartouche incorrectement chargée
Cartucho mal cargado
Cartuccia caricata in modo errato
Баллончик не правильно вставлен
Nieprawidłowo załadowany kartusz
Kartuş yanlış yerleştirilmiştir

Wrong cartridge
Falsche Kartusche
Mauvaise cartouche
Cartucho inadecuado
Cartuccia errata
Баллончик не подходит
Nieprawidłowy kartusz
Kartuş yanlış





EN We reserve the right to make color and design changes and technical improvements. No responsibility is accepted for printing errors or incorrect information. **DE** Änderungen in Farbe und Design sowie technische Verbesserungen, Druckfehler und Irrtum vorbehalten. Alle Angaben ohne Gewähr. **FR** Sauf modifications de la couleur et du design ainsi que des améliorations techniques, erreurs d'impression et erreur. Toutes les données sont fournies sans garantie. **ES** Salvo modificaciones de color y de diseño así como mejoramientos técnicos, erratas y error. Todos los datos sin garantía. **IT** Con riserva di modifiche di colore e di design, di miglioramenti tecnici, di errori di stampa e di sbagli. Tutte le informazioni senza garanzia. **RU** Изменения цвета и дизайна, а также технические улучшения, опечатки и ошибки не исключены. Мы не гарантируем точность сведений. **PL** Zastrzegamy sobie prawo do pomyłek, błędów w druku, zmian koloru i designu, jak również do wprowadzania technicznych ulepszeń. Wszystkie informacje bez gwarancji. **TR** Renk, tasarım ve teknik değişiklikler yapma hakkı saklıdır. Baskı hatalarından ya da hatalı bilgilerden dolayı yasal sorumluluk kabul edilmez. Bilgiler için garanti verilmez.

UMAREX GmbH & Co. KG • Donnerfeld 2 • 59757 Arnsberg • Germany • service@umarex.de